

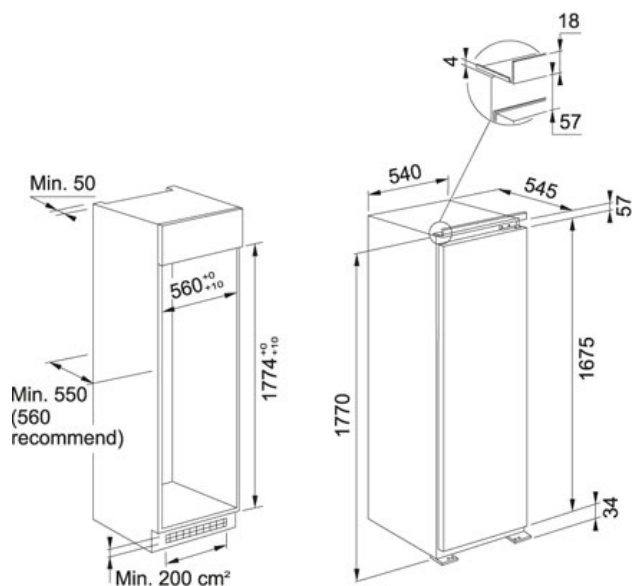

**CONGELADOR MONOPUERTA INTEGRADO FSDF
330 NR ENF V A+ 212 LT
F1180627482**

- Color: Blanco
- Dimensiones: 540x1770x545 mm.
- Capacidad Bruta: 241 lts.
- Capacidad Neta Congelador: 209 lts.
- Clase energética: A+
- Control Touch
- 8 contenedores
- Puerta Reversible
- No Frost

SRO5052022 - FH05052022



* Medidas en mm.

BAÑOS · COCINAS · PISOS · MUROS