



CAMPANA ISLA FCR 925 L BK XS LEDO 90 CM
F3250518709

- Color: Inox
- Material: Acero
- Dimensiones: 900 mm.
- Clase de eficiencia energética: B
- Aspiración en Máx.
(IEC 61591): 700 m³/h
- Control electrónico táctil

Complementos

F1120016756

Filtro

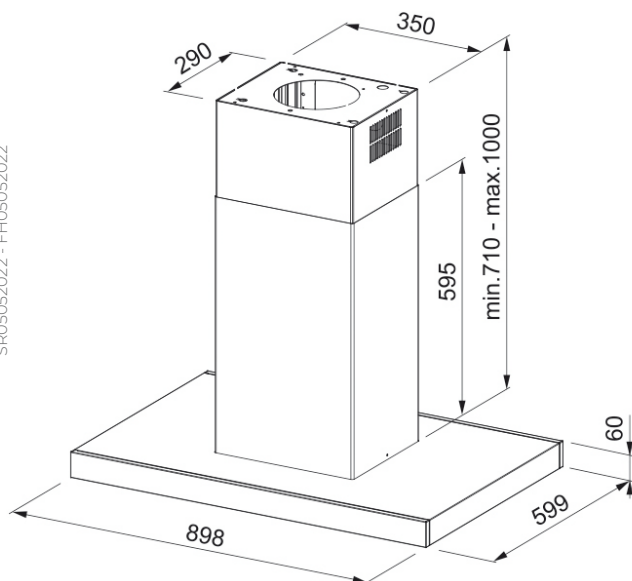

SRO05052022 - FH05052022

* Medidas en mm.

BAÑOS · COCINAS · PISOS · MUROS