



CAMPANA ISLA FTU PLUS 3707 L XS 37 CM F3350588221

- Color: Inox
- Material: Acero
- Dimensiones: 370 mm.
- Clase energética: A
- Aspiración en Máx.
(IEC 61591): 700 m³/h
- Tipo de control botonera
- (control remoto opcional)

Complementos

F1120016756

Filtro

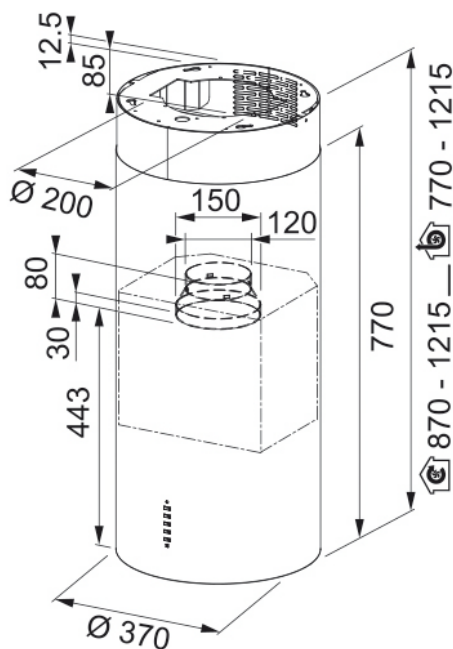

SRO5052022 - FH05052022

* Medidas en mm.

BAÑOS · COCINAS · PISOS · MUROS