

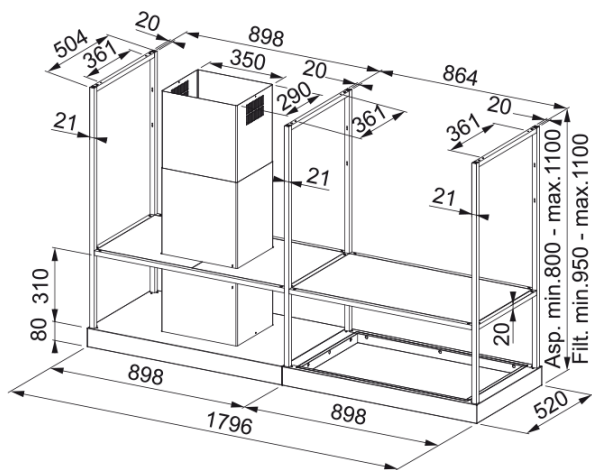

## CAMPANA ISLA | T-Shelf FMY BK MATT F180 F3250678073

- Categoría de campana T invertida
- Acabado Negro mate
- Anchura en mm 1800.0
- Diámetro salida del aire 150
- Tipo de enchufe Sin enchufe
- Consumo anual de energía AEC 62.5
- Clase eficiencia dinámica A
- Clase de eficiencia de la luz A
- Eficiencia filtrado grasa Cl C
- Voltaje del motor 220-240V 50-60Hz
- Nombre del motor gr Comm. SP A+
- N.o de motores 1
- Instalación Isla
- Velocidad 1
- Flujo (m3h) 280.0
- Presión. max 450.0
- Vatios 150.0
- Nivel de ruido (db) 50.0
- Velocidad 2
- Flujo (m3h) 420.0
- Presión. max 540.0
- Vatios 200.0
- Nivel de ruido (db) 59.0
- Velocidad 3
- Flujo (m3h) 600.0
- Presión. max 580.0
- Vatios 240.0
- Nivel de ruido (db) 66.0
- Velocidad Boost
- Flujo (m3h) 750.0
- Presión. max 590.0
- Vatios 250.0
- Nivel de ruido (db) 70.0
- Sensor calidad del aire No
- Clase de eficiencia energética A
- Marca Franke
- Familia Mythos
- Gama MYTHOS
- N.o lámparas 2
- Tiempo de iluminación Barra LED Slim 4000K
- Control remoto No
- Waterproof No
- Tipo de UI Rotativo
- Número de velocidades Ver archivo de configuración
- Ajuste de la velocidad 3+i
- 24H No
- Retardo No
- Sensor auto inicio No
- WI-FI No
- Tipo filtro grasa Cassette
- Tipo de filtro Aluminio
- Filtro de carbón Sí



SR12062024/PPT12062024