

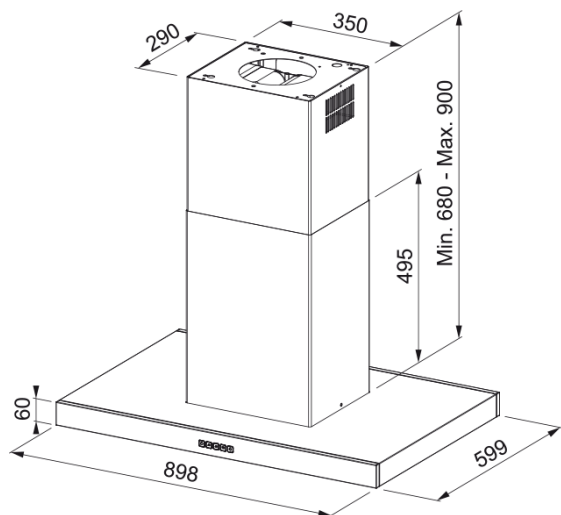

CAMPANA ISLA | TALE 905 F3250657511

- Categoría de campana: T invertida
- Acabado: Negro mate
- Anchura en mm: 900.0
- Diámetro salida del aire: 150
- Tipo de enchufe: Sin enchufe
- Consumo anual de energía AEC: 35.6
- Clase eficiencia dinámica: A
- Clase de eficiencia de la luz: A
- Eficiencia filtrado grasa Cl: B
- Voltaje del motor: 220-240V 50-60Hz
- Nombre del motor gr Comm: SP A++
- N.º de motores: 1
- Instalación: Isla
- Sensor calidad del aire: No
- Clase de eficiencia energética: A++
- Familia: Mythos
- Gama: TALE ISLAND
- N.º lámparas: 4
- Tiempo de iluminación: Led S1001 4000K
- Control remoto: No
- Waterproof: No
- Tipo de UI: Touch control metálico
- Número de velocidades: 3+i
- Ajuste de la velocidad: No
- 24H: No
- Retardo: No
- Sensor auto inicio: No
- WI-FI: No
- Tipo filtro grasa: Cassette
- Tipo de filtro: Acero inoxidable
- Filtro de carbón: No



SR12062024/PPT12062024

Velocidad	1	2	3	Boost
Flujo (m³h)	270	350	450	780
Presión. Max	460	510	560	590
Vatios	165	200	240	270
Nivel Sonoro Db (A)	48	54	60	71