

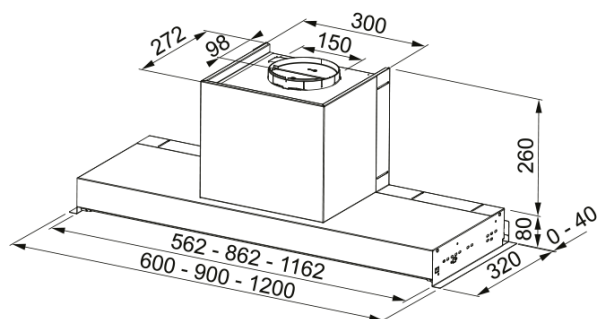

CAMPANA INTEGRADA | FST DRIP-FREE 90 X F3050662835

- Categoría de campana Integración
- Acabado Acero inoxidable
- Anchura en mm 600.0
- Diámetro salida del aire 150
- Tipo de enchufe Sin enchufe
- Consumo anual de energía AEC 52.2
- Clase eficiencia dinámica A
- Clase de eficiencia de la luz A
- Eficiencia filtrado grasa Cl C
- Voltaje del motor 220-240V 50-60Hz
- Nombre del motor gr Comm. SP 600 A+
- N.o de motores 1
- Instalación Mueble
- Sensor calidad del aire No
- Clase de eficiencia energética A
- Familia Maris
- Gama STYLE PLUS
- N.o lámparas 2
- Tiempo de iluminación Led S1001 4000K
- Control remoto No
- Waterproof No
- Tipo de UI Conexión directa
- Número de velocidades 3
- Ajuste de la velocidad No
- 24H No
- Retardo No
- Sensor auto inicio No
- WI-FI No
- Tipo filtro grasa Cassette
- Tipo de filtro Acero inoxidable
- Filtro de carbón No

SR12062024/PPT12062024



Velocidad	1	2	3
Flujo (m ³ h)	260	360	650
Presión. Max	450	520	560
Wattios	150	200	250
Nivel Sonoro Db (A)	50	57	69